



SPL

**Блочные тепловые
пункты СПб**

**Ассортиментный
каталог**





О компании

SPL — это собственное производство, подбор, разработка, комплексные поставки, а также монтаж и сервисное обслуживание оборудования для инженерных систем и коммуникаций, в том числе водоснабжения, отопления и холодоснабжения.

Эксперты нашей компании сотрудничают с ведущими научными кадрами. Это позволяет предлагать клиентам новейшее оборудование, повышая надежность и эффективность промышленных, административных и жилых объектов.

Мы постоянно следим за развитием современных технологий и стремимся к оперативному внедрению инноваций



Письмо руководителя направления SPL



Наша компания – это профессиональная и слаженно работающая команда. Все сотрудники направления SPL могут не только проконсультировать по вопросам подбора продукции, но и, главное, услышать каждого клиента и найти оптимальное для него решение.

Наше производство — это высококлассные специалисты, которые продумывают каждую деталь. Благодаря им, оборудование в вашем доме будет работать эффективно и безотказно.

Мы уверены в качестве каждого изделия SPL, поэтому предоставляем длительную гарантию на всю выпускаемую нами продукцию. Наши партнеры знают, что любой проект будет выполнен качественно и завершен в установленный срок.

Мы прошли большой путь и гордимся своими реализованными объектами, а также отзывами благодарных клиентов. Уверены, что, приобретая оборудование SPL для своего дома, вы будете много лет довольны своим выбором.

Мкртычян Майя Эдуардовна



Содержание

О компании	01
Письмо руководителя направления SPL	03
Блочные тепловые пункты SPL MR	05
Принципиальные схемы блоков БТП	11
Блок системы отопления SPL MR-НТ	17
Блок системы ГВС SPL MR-WT	23
Блок подпитки и заполнения АУПДЗ SPL / SPL-S	29
Блок подпитки АУПД SPL / SPL-S	35
Баки в составе АУПД и АУПДЗ SPL LVF / LVS	41
Блок заполнения системы отопления SPL MR-FL	45
Опросный лист для подбора БТП	53
Опросный лист ШАУ БТП	55
Таблица условных графических обозначений	57



I SPL-MR

Блочные тепловые пункты



Блочные тепловые пункты SPL-MR



Типовые БТП SPL-MR на базе стандартных блоков заводской готовности разработаны в соответствии с техническим заданием АО «Теплосеть СПб», ГУП «ТЭК СПб»

Типовые БТП SPL-MR заводской готовности включают в себя регулирующую, запорную и трубопроводную арматуру, а также циркуляционные насосы.

БТП SPL-MR предназначены для подключения ИТП / ЦТП зданий и сооружений с единичной мощностью отдельных систем теплоснабжения до 5 Гкал/ч (система отопления) и 3,7 Гкал/ч (система ГВС).

БТП SPL-MR отвечают всем требованиям АО «Теплосеть СПб», ГУП «ТЭК СПб» и могут быть использованы в проектах ИТП/ЦТП после их привязки к конкретному объекту теплоснабжения.





Область применения

Типовые БТП SPL-MR могут быть использованы:

- На объектах нового строительства.
- На объектах при реконструкции или модернизации инженерных систем, имеющих подключение к тепловой сети по независимой/закрытой схемам.
- В системах централизованного теплоснабжения при условии приготовления горячей воды для хозяйственных-питьевых нужд в водо-водяных нагревателях.

Ассортиментная линейка

Типовые БТП SPL-MR разработаны на основе технологических схем, которые представляют собой отдельные блоки ИТП / ЦТП, где:

Внешний вид	Тип	Назначение
	SPL MR-HT	блок системы отопления
	SPL MR-WT	блок системы ГВС
	SPL MR-FL	блок заполнения системы отопления
	AUPD3 SPL / SPL-S	блок подпитки и заполнения системы отопления
	AUPD SPL / SPL-S	блок подпитки системы отопления

Блочные тепловые пункты SPL MR

Возможности

Применение БТП SPL-MR позволяет:

- | Сократить сроки на монтаж новых или модернизацию существующих инженерных систем здания.
- | Оптимизировать сервисное обслуживание ИТП/ЦТП.
- | Снизить затраты тепловой и электрической энергии при эксплуатации систем теплоснабжения и горячего водоснабжения зданий и сооружений, подключенных БТП SPL-MR.
- | Производить оплату тепловой энергии непосредственно по факту ее потребления.
- | Использовать единую систему диспетчеризации здания для управления параметрами инженерных систем и учета потребления тепла.

Обозначение блочных тепловых пунктов (БТП)

SPL-MR-НТ-01-0250-95/70

SPL	Торговая марка	
MR	Обозначение региона	MR – Санкт-Петербург
НТ	Тип системы	IN – узел ввода НТ – блок системы отопления / вентиляции WT – блок системы горячего водоснабжения (ГВС) FL – блок заполнения системы отопления / вентиляции АУПДЗ – блок подпитки и заполнения системы отопления / вентиляции АУПД – блок подпитки системы отопления / вентиляции
01	Номер ряда	01-14
0250	Номинальная мощность	уточняется по проекту
95/70	Параметры	95/70С – внутренний график системы теплоснабжения



Преимущества БТП SPL-MR

- | Единая гарантия на готовое изделие БТП от производителя
- | Предоставление полного комплекта технической документации в формате dwg, включая функциональные схемы автоматизации
- | Разработка индивидуальных решений для проектирования
- | Техническая поддержка производителя на всех этапах взаимодействия
- | Изготовление БТП с учетом индивидуальных требований заказчика
- | Полный пакет разрешительной документации на БТП
- | Производство БТП в соответствии с действующими нормативными документами
- | Применение АУПДЗ в составе БТП - запатентованное решение для оптимизации подпитки, заполнения и контроля (патент № 2696291)
- | Качество и надежность изделия заводской готовности, подтвержденное сертификатом стандарта ГОСТ Р ИСО 9001-2015
- | Единый сервисный центр производителя на всей территории РФ



Общая принципиальная схема БТП SPL

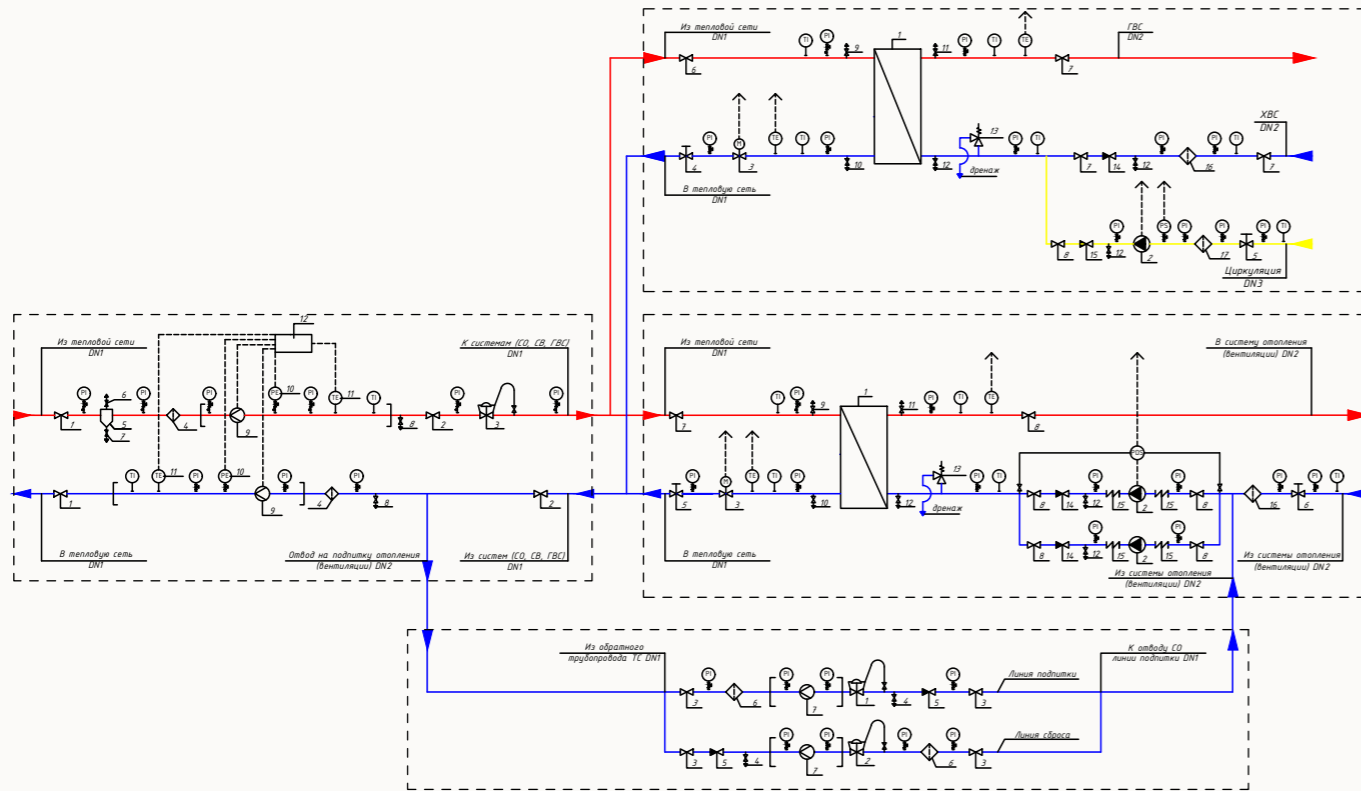

Узел ввода БТП SPL

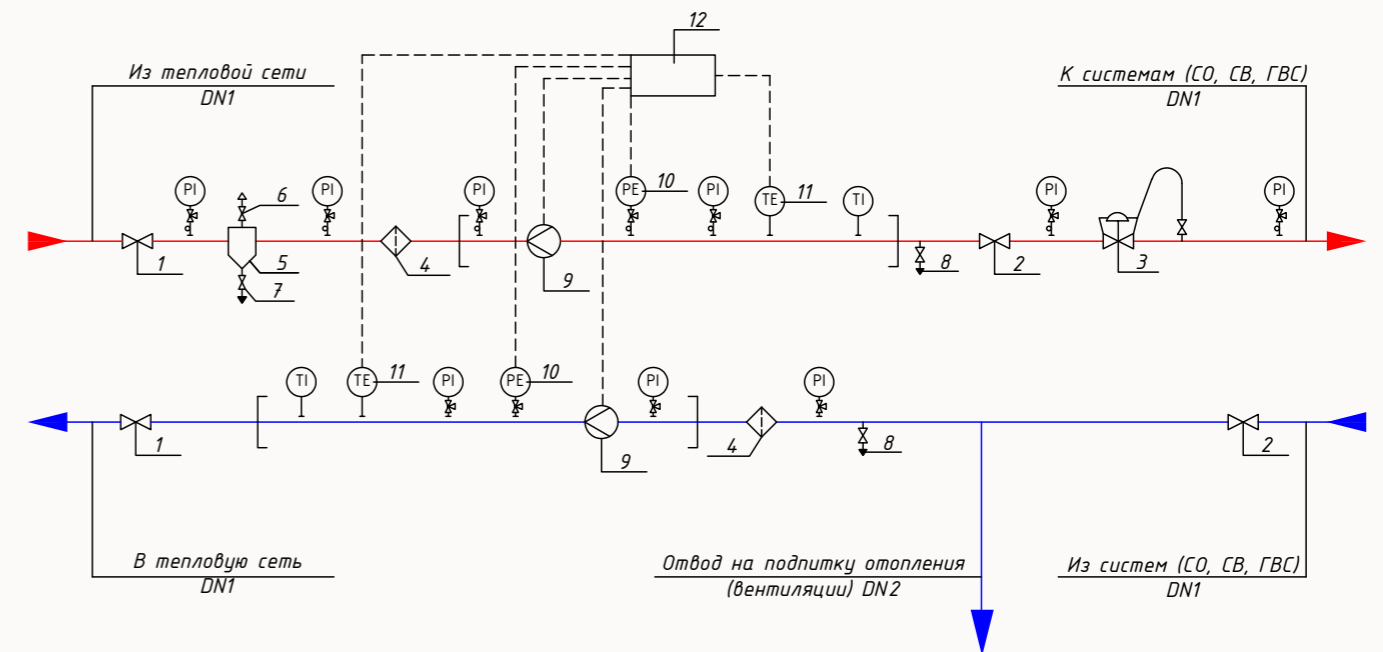

Поз.	Наименование	Поз.	Наименование
1	Шаровой кран	7	Спускник
2	Шаровой кран	8	Спускник
3	Регулятор давления "после себя" НО	9	Расходомер
4	Фильтр сетчатый с магнит. вставкой	10	Преобразователь давления
5	Грязевик	11	Термометр сопротивления
6	Воздушник	12	Тепловычислитель



Блок системы отопления / вентиляции БТП SPL

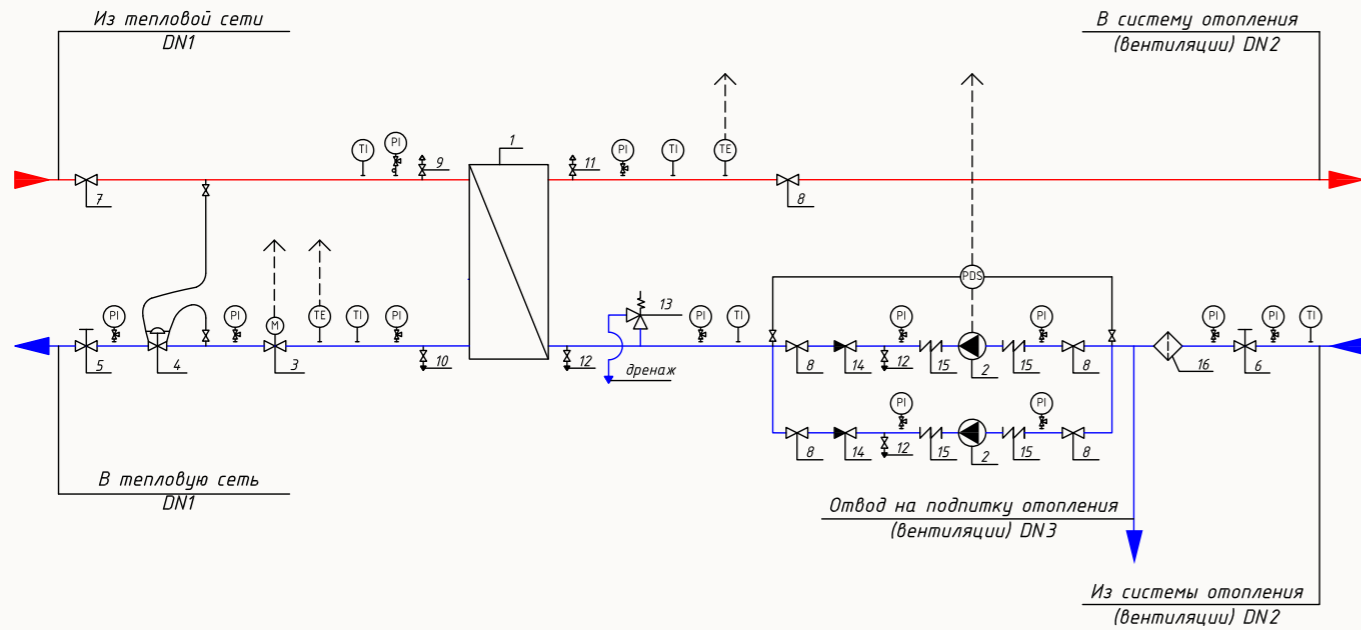

Поз.	Наименование	Поз.	Наименование
1	Теплообменник	9	Воздушник
2	Насос циркуляционный	10	Спускник
3	Дв/х рег.к.апан отопл.	11	Воздушник
4	Регулятор перепада давления НО	12	Спускник
5	Балансировочный клапан	13	Предохранительный клапан
6	Балансировочный клапан	14	Клапан обратный
7	Шаровой кран	15	Вибровставка
8	Затвор дисковый	16	Фильтр сетчатый



Варианты подпитки

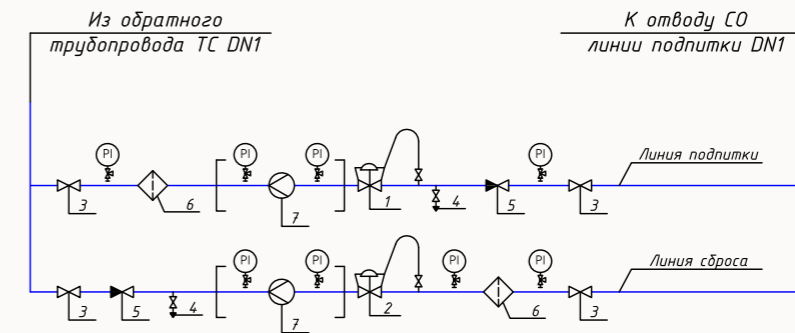

Поз.	Наименование	Поз.	Наименование
1	Регулятор давления "после себя" НО	5	Клапан обратный
2	Регулятор давления "до себя" НЗ	6	Фильтр сетчатый
3	Шаровой кран	7	Расходомер
4	Спускник		

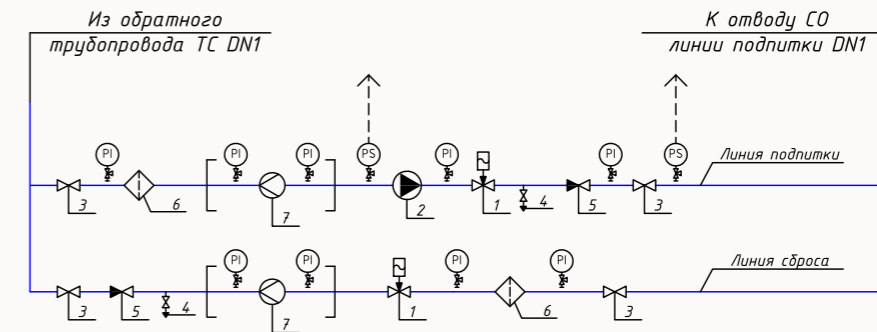

Поз.	Наименование	Поз.	Наименование
1	Соленоидный клапан	5	Клапан обратный
2	Повысительный насос	6	Фильтр сетчатый
3	Шаровой кран	7	Расходомер
4	Спускник		

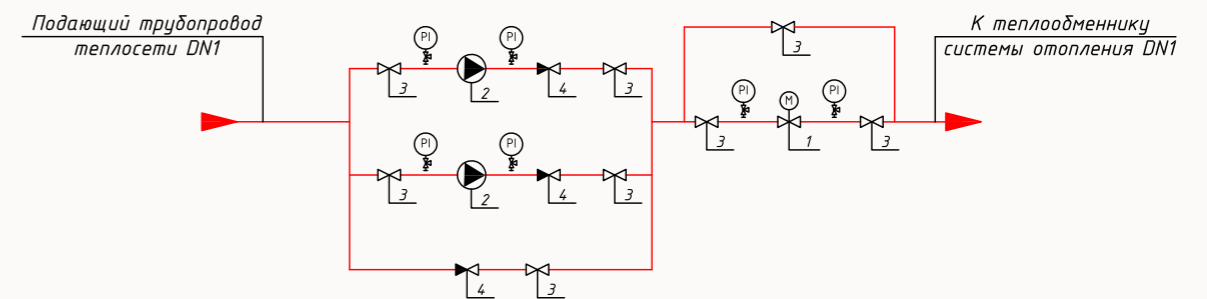

Поз.	Наименование	Поз.	Наименование
1	Дв/х рег.к.апан отопл.	3	Шаровой кран
2	Повысительный насос	4	Клапан обратный



Блок системы ГВС БТП SPL

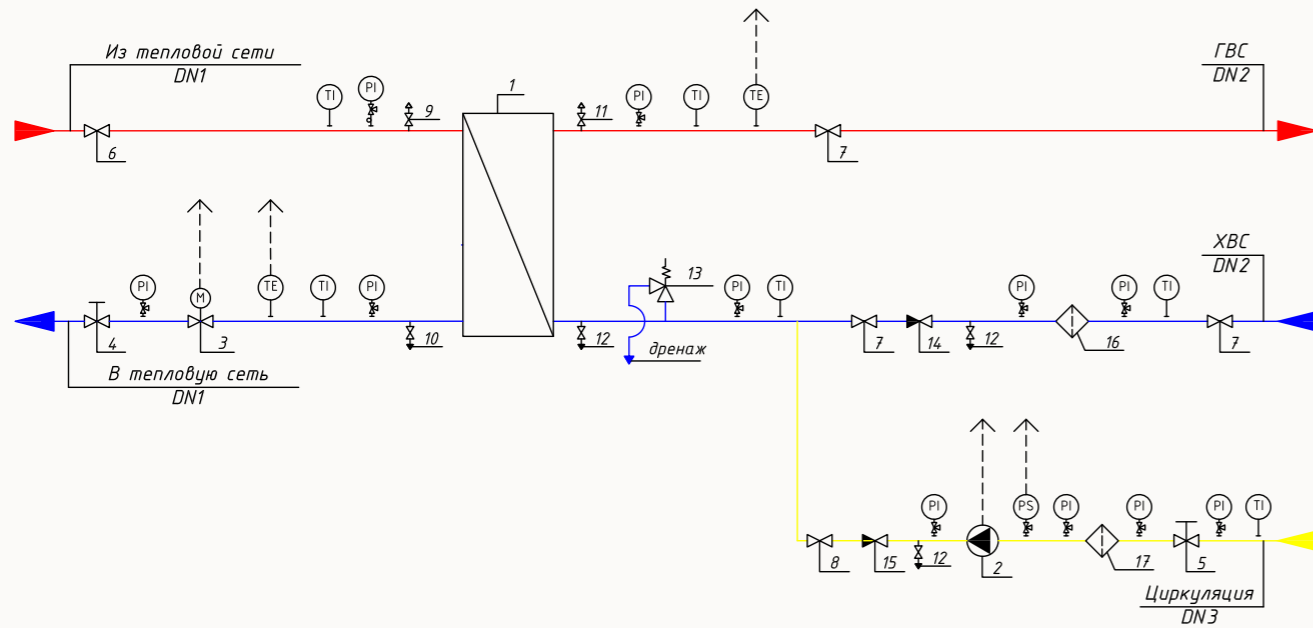

Поз.	Наименование	Поз.	Наименование
1	Теплообменник	10	Спускник
2	Насос циркуляционный	11	Воздушник
3	Дв/х рег.клапан	12	Спускник
4	Балансировочный клапан	13	Предохранительный клапан
5	Балансировочный клапан	14	Клапан обратный
6	Шаровой кран	15	Клапан обратный
7	Затвор дисковый	16	Фильтр сетчатый
8	Шаровой кран	17	Фильтр сетчатый
9	Воздушник		



Блок 2-ступенчатой системы ГВС БТП SPL

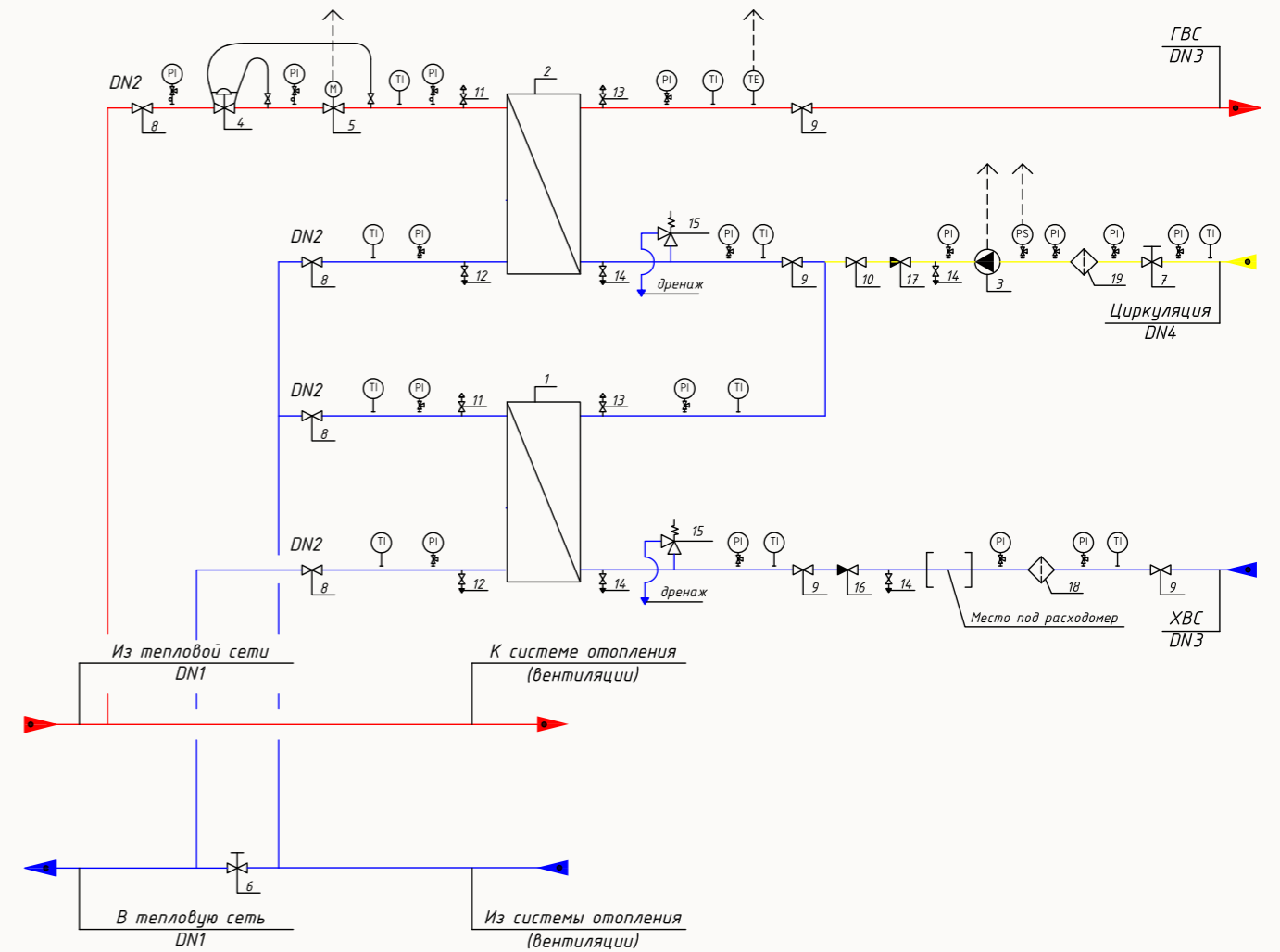

Поз.	Наименование	Поз.	Наименование
1	Теплообменник	11	Воздушник
2	Теплообменник	12	Спускник
3	Насос циркуляционный	13	Воздушник
4	Регулятор перепада давления НО	14	Спускник
5	Дв/х рег.клапан	15	Предохранительный клапан
6	Балансировочный клапан	16	Клапан обратный
7	Балансировочный клапан	17	Вибровставка
8	Шаровой кран	18	Фильтр сетчатый
9	Шаровой кран	19	Вибровставка
10	Шаровой кран		

SPL MR-HT

Типовые БТП на базе стандартных блоков заводской готовности SPL MR-HT разработаны в соответствии с техническим заданием АО «Теплосеть СПб», ГУП «ТЭК СПб».

БТП SPL MR-HT изготавливаются в соответствии с ГОСТ Р МЭК 60204-1-2007, ГОСТ 30804.6.2-2013. Соответствуют требованиям СП 41-101-95 и СП 124.13330.2012.

Они отвечают требованиям АО «Теплосеть СПб», ГУП «ТЭК СПб» и могут быть использованы в проектах тепловых пунктов после их привязки к конкретному объекту теплоснабжения.

Типовые БТП заводской готовности SPL MR-HT включают в себя регулирующую и запорную арматуру, а также циркуляционные насосы. Они предназначены для комплектации, как правило, индивидуальных тепловых пунктов зданий с единичной мощностью отдельных систем теплоснабжения до 5 Гкал/ч.

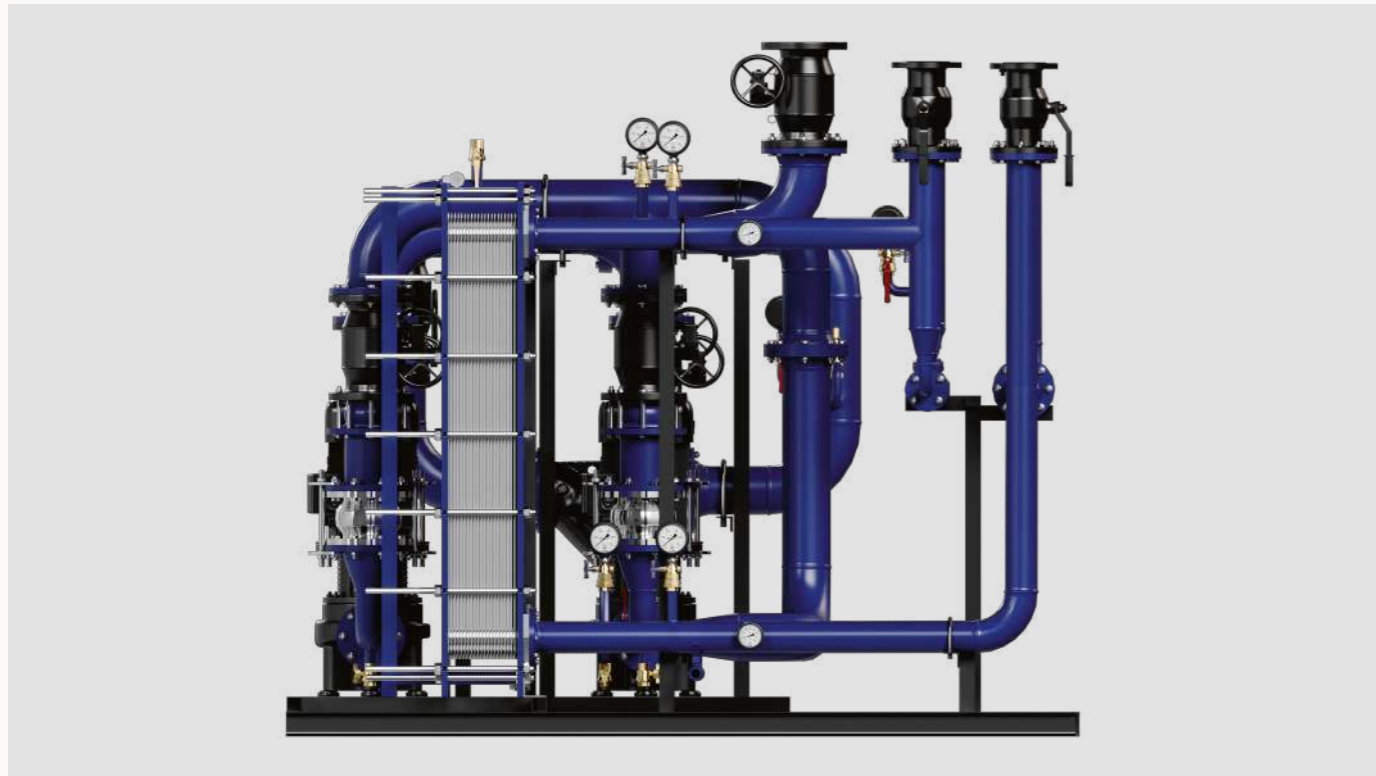

Характеристики

Тип подключения	Независимое
Расчетная нагрузка, Мкал	150-5000
Температурный график системы отопления, °С	95/70
Расход, м3/ч	3,14-200
Диаметр труб и арматуры (сеть), мм	50-200
Диаметр труб и арматуры (вторичный контур), мм	65-250



Блок системы отопления

SPL MR-HT

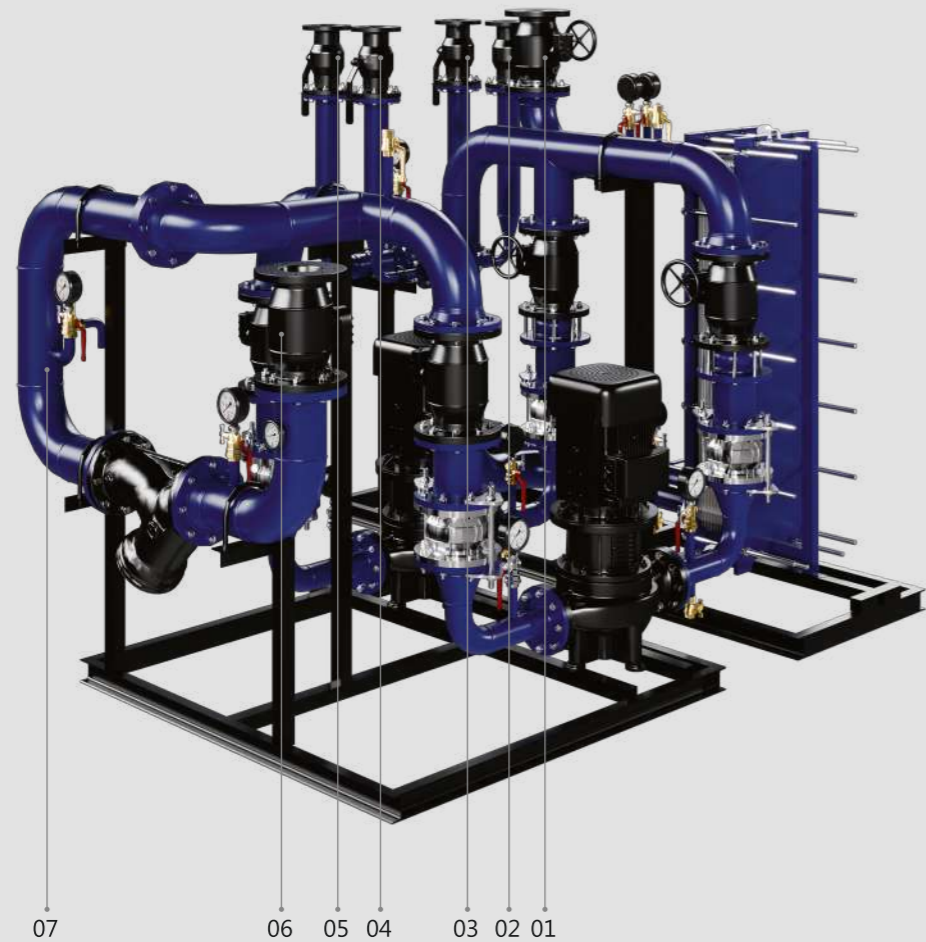

- 1. К подающему трубопроводу системы отопления Δ2
- 2. От теплообменника системы ГВС Δ1
- 3. К узлу ввода теплосети Δ1
- 4. От узла ввода теплосети Δ1

- 5. К теплообменнику системы ГВС
- 6. От циркуляционного трубопровода системы отопления Δ2
- 7. Место врезки трубопровода подпитки (АУПД / АУПД3 / MR-FL)

Состав блока отопления

Наименование	Кол-во	Наименование	Кол-во
Пластинчатый теплообменник системы отопления	1	Фильтр сетчатый фланцевый	1
Циркуляционный насос системы отопления с ЧРП	2	Грязевик вертикальный фланцевый	1
Клапан регулирующий двухходовой	1	Клапан обратный межфланцевый	2
Кран запорный шаровой фланцевый	4	Вибровставка гибкая фланцевая	4
Кран запорный шаровой фланцевый	6	Клапан предохранительный	1

Основные технические характеристики

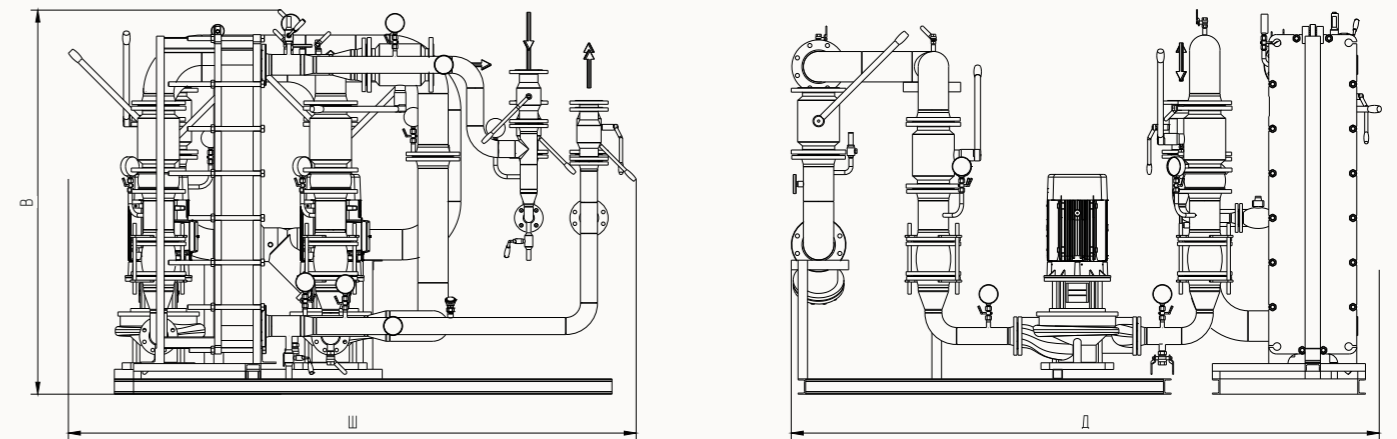

I Блок системы отопления SPL MR-HT

№	Наименование	Расчетные диапазон нагрузок, Мкал/ч		Расход, м3/ч		Диаметр труб и арматуры, мм		Габаритные размеры, м		
		min	max	Gсет (max)	Gмест	Δ1, сеть	Δ2, отопл.	Δ	Ш	В
1 ряд	SPL-MR-HT-01-___-95/70*	150	-	3,14	6,9	50	65	1,9	2,2	2,0
		-	250	4,63	10	50	80	2,0	2,2	2,0
2 ряд	SPL-MR-HT-02-___-95/70*	250	500	9,26	20,00	65	100	2,1	2,3	2,2
3 ряд	SPL-MR-HT-03-___-95/70*	500	750	13,89	30,00	80	100	2,3	2,4	2,9
4 ряд	SPL-MR-HT-04-___-95/70*	750	1000	18,52	40,00	80	150	2,7	3,0	3,0
5 ряд	SPL-MR-HT-05-___-95/70*	1000	1250	23,15	50,00	100	150	2,8	3,0	3,0
6 ряд	SPL-MR-HT-06-___-95/70*	1250	1500	27,78	60,00	100	150	2,8	3,0	3,0
7 ряд	SPL-MR-HT-07-___-95/70*	1500	1750	32,41	70,00	125	150	2,8	3,1	3,0
8 ряд	SPL-MR-HT-08-___-95/70*	1750	2000	37,04	80,00	125	200	3,2	3,7	3,2
9 ряд	SPL-MR-HT-09-___-95/70*	2000	2250	41,67	90,00	125	200	3,2	3,7	3,2
10 ряд	SPL-MR-HT-10-___-95/70*	2250	2500	46,30	100,00	125	200	3,2	3,7	3,2
11 ряд	SPL-MR-HT-11-___-95/70*	2500	3500	55,56	120,00	150	200	3,4	3,8	3,2
12 ряд	SPL-MR-HT-12-___-95/70*	2500	3500	74,07	160,00	150	200	3,5	4,0	3,2
13 ряд	SPL-MR-HT-13-___-95/70*	3500	4000	83,33	180,00	200	250	3,5	4,0	3,2
14 ряд	SPL-MR-HT-14-___-95/70*	4500	5000	92,59	200,00	200	250	3,5	4,0	3,2

Примечание:

- 1. Компоновка блока насосов и теплообменника системы может быть изменена по запросу.
- 2. В ИТП допустимо из блока исключить грязевик.
- 3. Согласно п.2.4 ТЗ температурный график внутренней системы отопления 105/70°C и 120/70°C предоставляются по запросу

* Температурный график может быть отличным от приведенного в таблице



Принципиальная схема блока системы отопления SPL MR-HT

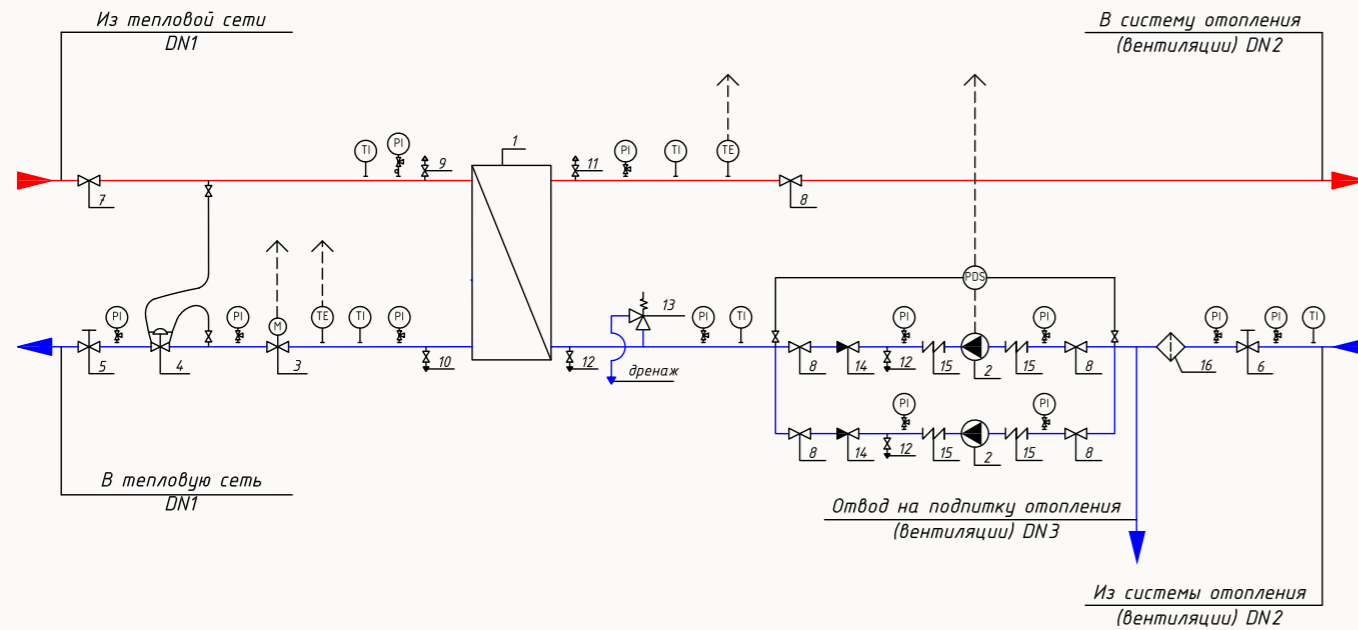

Поз.	Наименование	Поз.	Наименование
1	Теплообменник	9	Воздушник
2	Насос циркуляционный	10	Спускник
3	Дв/х рег.к.лапан отопл.	11	Воздушник
4	Регулятор перепада давления НО	12	Спускник
5	Балансировочный клапан	13	Предохранительный клапан
6	Балансировочный клапан	14	Клапан обратный
7	Шаровой кран	15	Вибровставка
8	Затвор дисковый	16	Фильтр сетчатый



SPL MR-HT

БТП SPL MR-HT – типовые блоки с пластинчатым теплообменником, разработанные для схем с независимым присоединением системы теплоснабжения (отопления, вентиляции) к тепловой сети. Такой способ подключения позволяет осуществлять обогрев двумя изолированными гидравлическими контурами.

Контур наружной тепловой сети нагревает теплоноситель внутренней замкнутой инженерной системы. Такое разделение позволяет обеспечить стабильный гидравлический режим внутреннего контура, исключить гидравлические удары, улучшить процесс регулирования отпуска тепла, тем самым, обеспечить более надёжную работу теплоснабжения.

Блочные решения SPL MR-HT разрабатываются со всеми требованиями технического задания АО «Теплосеть СПб», ГУП «ТЭК СПб» на основании альбома технических решений, согласованного с АО «Теплосеть СПб», ГУП «ТЭК СПб».

SPL MR-WT

Типовые БТП на базе стандартных блоков заводской готовности SPL MR-WT разработаны в соответствии с техническим заданием АО «Теплосеть СПб», ГУП «ТЭК СПб».

Они отвечают требованиям АО «Теплосеть СПб», ГУП «ТЭК СПб» и могут быть использованы в проектах тепловых пунктов после их привязки к конкретному объекту теплоснабжения.

БТП SPL MR-WT изготавливаются в соответствии с ГОСТ Р МЭК 60204-1-2007, ГОСТ 30804.6.2-2013. Соответствуют требованиям СП 41-101-95 и СП 124.13330.2012.

Типовые БТП заводской готовности SPL MR-WT включают в себя регулирующую и запорную арматуру, а также циркуляционные насосы. Они предназначены для комплектации, как правило, индивидуальных тепловых пунктов зданий с единичной мощностью отдельных систем теплоснабжения до 3,7 Гкал/ч.

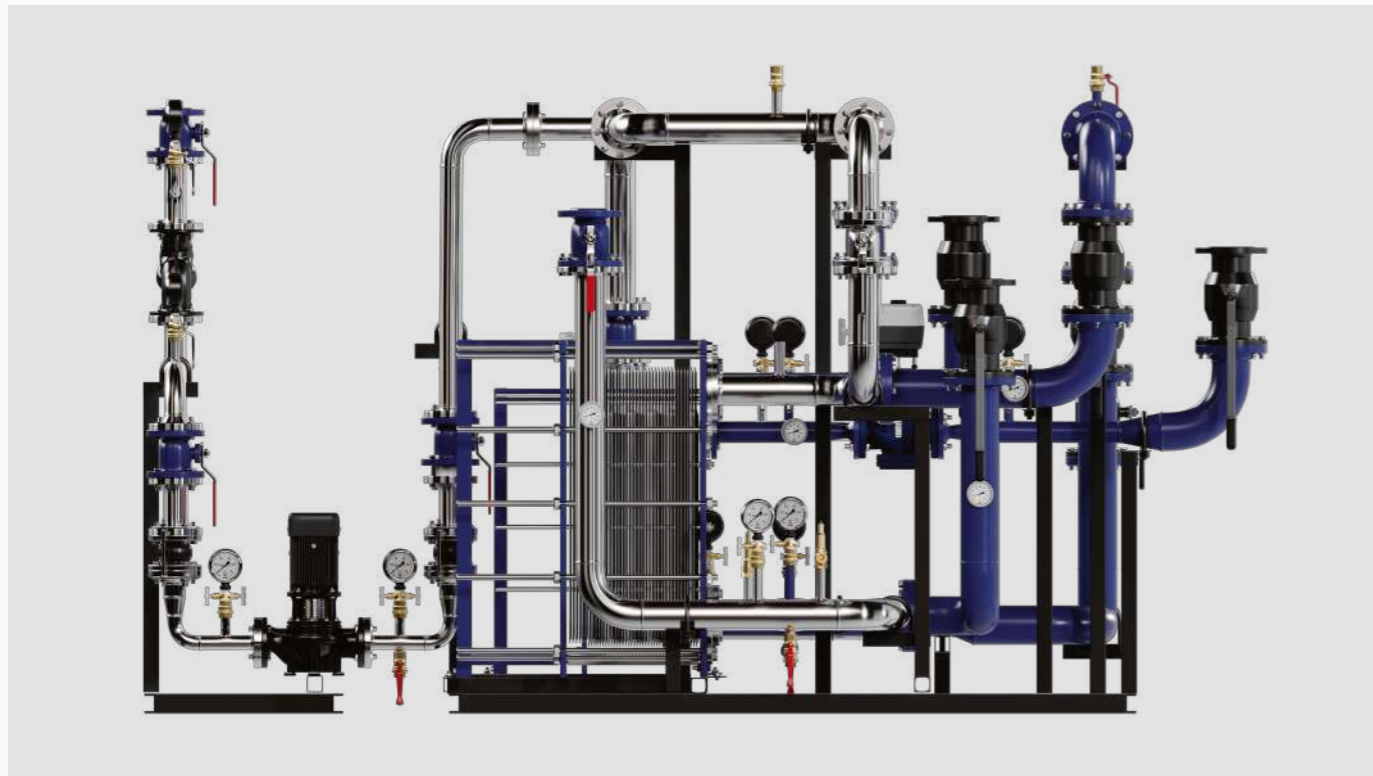

Характеристики

Гидравлическая схема	Циркуляционная
Тип подключения	Закрытое
Расчетная нагрузка, Мкал	10-3700
Расход, м3/ч	3,8-70
Диаметр труб и арматуры (сеть), мм	50-200
Диаметр труб и арматуры (ГВС, ХВС), мм	40-150
Диаметр труб и арматуры (циркуляция), мм	32-100



Блок системы ГВС

SPL MR-WT (циркуляционная схема)

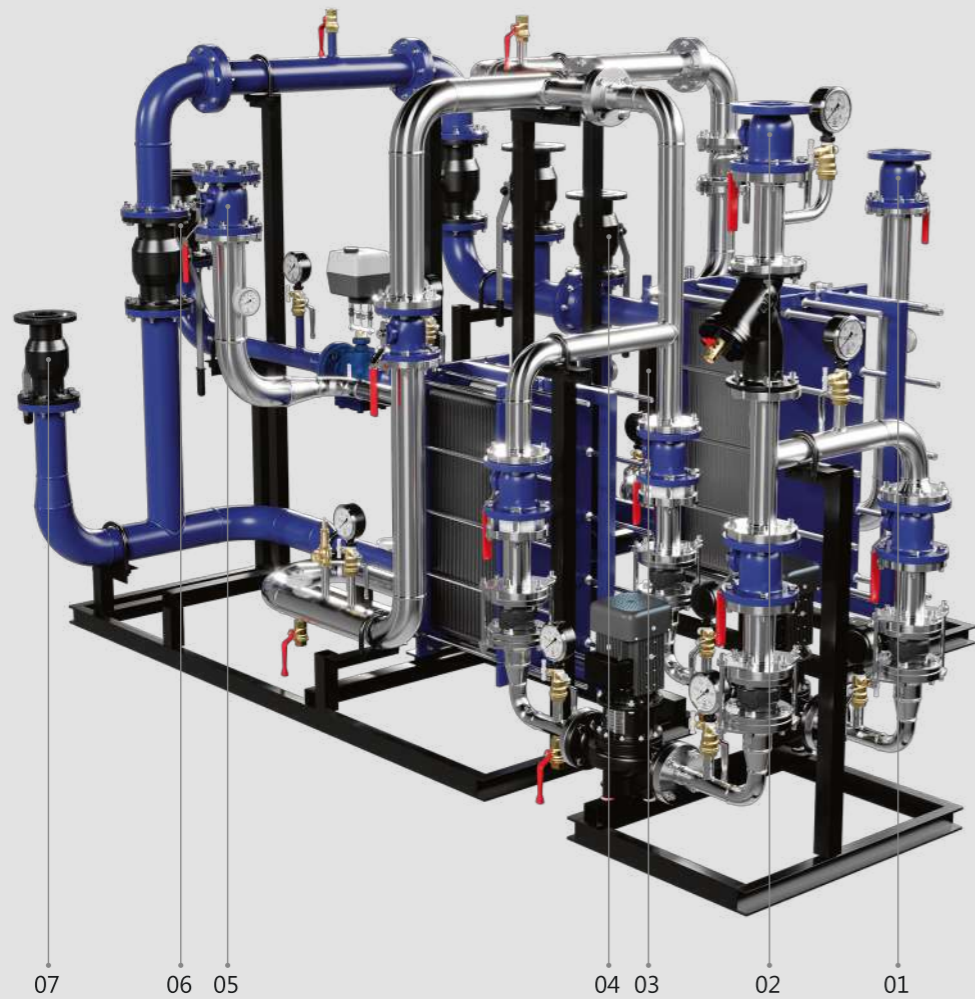

- 1. От трубопровода системы ХВС Д3
- 2. От циркуляционного трубопровода системы ГВС Д4
- 3. К узлу ввода тепловой сети

- 4. От теплообменника системы отопления
- 5. К трубопроводу системы ГВС Д2
- 6. От узла ввода тепловой сети
- 7. К теплообменнику системы отопления

Состав блока ГВС

Наименование	Кол-во	Наименование	Кол-во
Пластинчатый теплообменник системы ГВС (1-я ст.)	1	Фильтр сетчатый фланцевый	1
Пластинчатый теплообменник системы ГВС (2-я ст.)	1	Клапан обратный межфланцевый	2
Циркуляционный насос системы отопления с ГВС	2	Вибровставка гибкая фланцевая	4
Клапан регулирующий двухходовой	1	Кран запорный шаровой фланцевый чугунный	4
Кран запорный шаровой фланцевый	3	Кран запорный шаровой фланцевый чугунный	5
Кран запорный шаровой фланцевый	1	Клапан предохранительный	2
Кран запорный шаровой фланцевый	2		

Основные технические характеристики

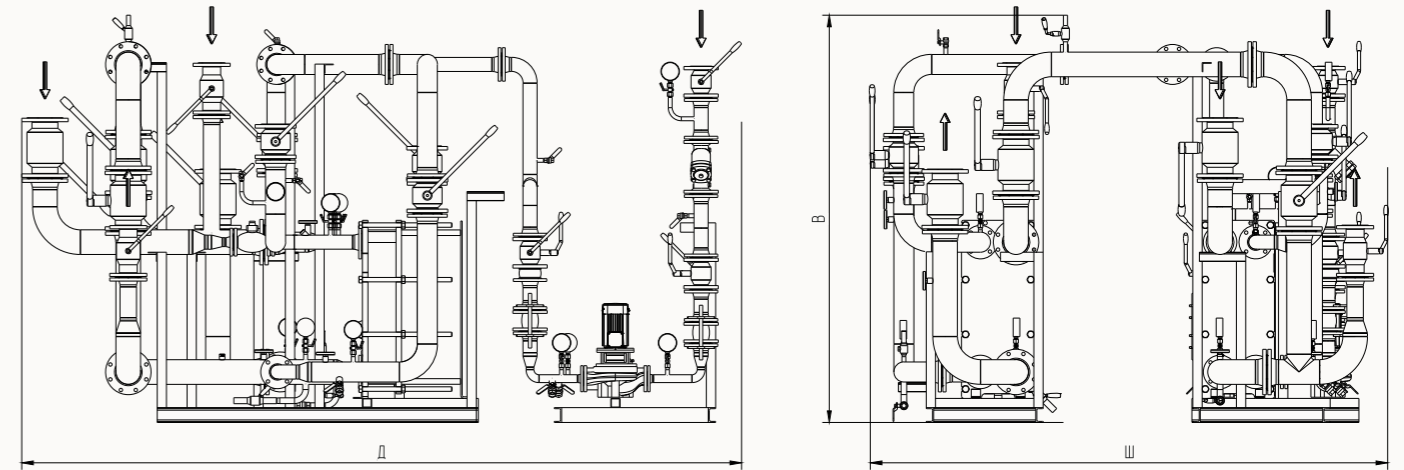

I Блок системы ГВС SPL MR-WT (циркуляционная система)

№	Наименование	Расчетные диапазоны нагрузок, Мкал/ч		Расход, м3/ч		Диаметр труб и арматуры, мм				Габаритные размеры, м		
		min	max	Gсет (max)	Gмест	Δ1, сеть	Δ2, отопл.	Δ3, ХВС	Δ4, цирк	Δ	Ш	В
1 ряд	SPL-MR-WT-01-____-C	100	-	3,83	1,92	50	40	40	32	2,6	2,1	2,1
		-	200	7,67	3,83	70	50	50	40	2,6	2,1	2,1
2 ряд	SPL-MR-WT-02-____-C	200	400	15,33	7,67	100	70	70	50	2,8	2,3	2,1
3 ряд	SPL-MR-WT-03-____-C	400	600	23,00	11,50	100	80	80	70	2,9	2,6	2,1
4 ряд	SPL-MR-WT-04-____-C	600	800	30,67	15,33	125	100	100	70	3,75	2,7	2,3
5 ряд	SPL-MR-WT-05-____-C	800	1000	38,33	19,17	125	100	100	70	3,75	2,7	2,3
6 ряд	SPL-MR-WT-06-____-C	1000	1200	46,00	23,00	150	100	100	70	3,75	2,85	2,6
7 ряд	SPL-MR-WT-07-____-C	1200	1400	53,67	26,83	150	125	125	80	4	3,2	2,6
8 ряд	SPL-MR-WT-08-____-C	1400	1600	61,33	30,67	150	125	125	80	4,5	3,4	2,9
9 ряд	SPL-MR-WT-09-____-C	1600	1800	69,00	34,50	150	125	125	80	6	2,7	2,3
10 ряд	SPL-MR-WT-10-____-C	1800	2000	76,67	38,33	200	125	125	100	6	2,7	2,3
11 ряд	SPL-MR-WT-11-____-C	2000	2200	84,33	42,17	200	125	125	100	6	2,85	2,6
12 ряд	SPL-MR-WT-12-____-C	2200	2700	103,50	51,75	200	150	150	100	6,5	3,2	2,6
13 ряд	SPL-MR-WT-13-____-C	2700	3200	122,67	61,33	200	150	150	100	7,3	3,4	2,9
14 ряд	SPL-MR-WT-14-____-C	3200	3700	141,83	70,92	200	150	150	100	7,3	3,4	2,9

Примечание:
 *- Блоки свыше 2МВт, следует применять установку двух параллельно включенных водоподогревателей в каждой ступени ГВС.



Принципиальная схема блока системы ГВС SPL MR-WT (циркуляционная схема)

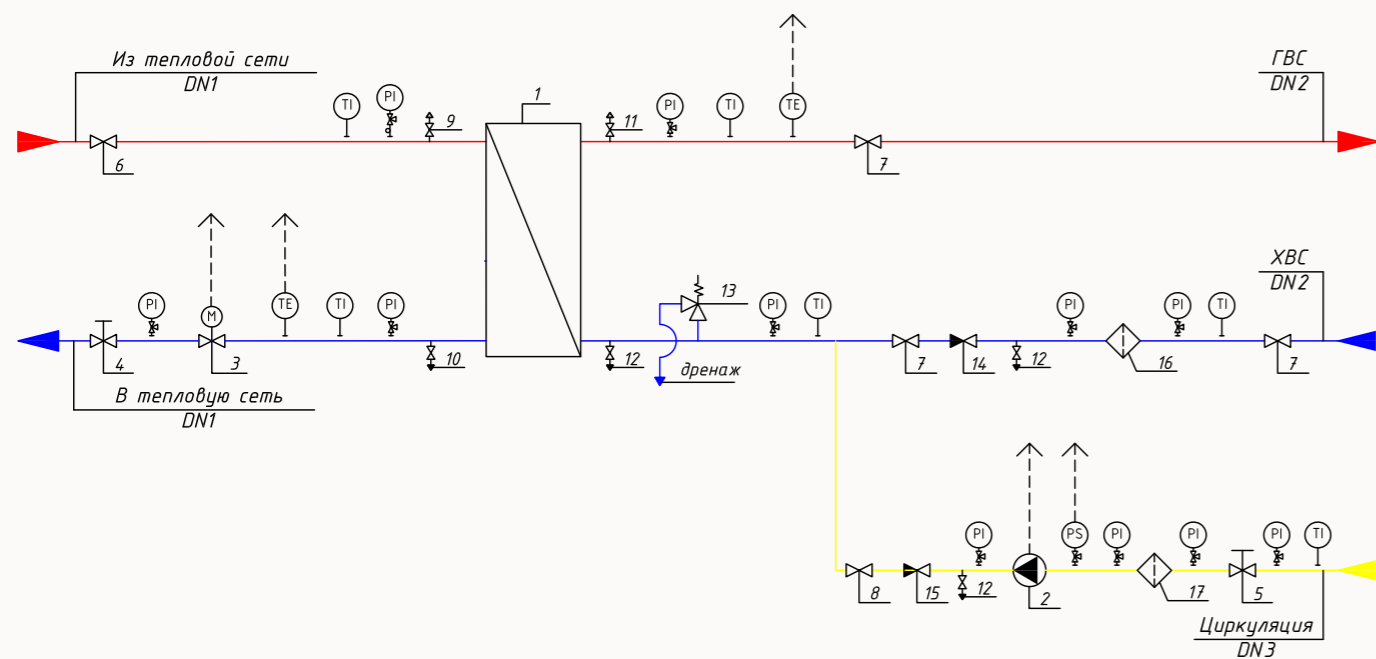

Поз.	Наименование	Поз.	Наименование
1	Теплообменник	10	Спускник
2	Насос циркуляционный	11	Воздушник
3	Дв/х рег.кран	12	Спускник
4	Балансировочный клапан	13	Предохранительный клапан
5	Балансировочный клапан	14	Клапан обратный
6	Шаровой кран	15	Клапан обратный
7	Затвор дисковый	16	Фильтр сетчатый
8	Шаровой кран	17	Фильтр сетчатый
9	Воздушник		



SPL MR-WT

БТП SPL MR-WT – типовые блоки с пластинчатым теплообменником (ПТО), разработанные для присоединения системы горячего водоснабжения к тепловой сети по закрытой двухступенчатой схеме.

Применение схем ГВС с закрытым водоразбором является наиболее эффективным. Такой способ позволяет обеспечить защиту системы от нештатных изменений параметров теплоносителя, что достигается путем нагрева воды из ХВС, поступающей в пластинчатый теплообменник, а затем на точку разбора потребителями.

С переходом на схему ГВС с ПТО, возможно обеспечить постоянную циркуляцию теплоносителя во внутреннем контуре, осуществить коммерческий и технологический учет тепловой энергии. Блочные решения SPL MR-WT разрабатываются со всеми требованиями АО «Теплосеть СПб», ГУП «ТЭК СПб» на основании альбома технических решений, согласованного с АО «Теплосеть СПб», ГУП «ТЭК СПб».

АУПДЗ SPL / SPL-S

Автоматические установки поддержания давления и заполнения системы SPL/SPL-S могут осуществлять два технологических процесса: заполнение системы и поддержание заданного рабочего давления в ней, изменяющееся как в результате термического расширения теплоносителя, так и при его утечках. В течение всей работы АУПДЗ осуществляется постоянная деаэрация рабочей жидкости.

Они созданы для закрытых систем тепло- и холодоснабжения с большими объемами теплоносителя и высоким статическим давлением,

АУПД SPL изготавливаются в соответствии с ГОСТ 31839-2012, ГОСТ МЭК 60204-1-2002, ГОСТ 30804.6.2-2013, ГОСТ 30804.6.4-2013.

Соответствуют требованиям СП 41-101-95 и СП 60.13330.2020. 2037.30.03 ПАТЕНТ на изобретение №2696291.

где установка расширительных баков уже не является достаточно эффективным решением вопроса поддержания рабочего давления.



Характеристики

Блок управления	На базе двух, трех насосов
Объем бака (атмосферного), л	200-10000
Максимальное избыточное давление PN, бар	6, 10, 16, 25
Максимально допустимая температура на мембране, °C	70
Максимально допустимая температура теплоносителя в системе отопления, °C	120
Минимально допустимая температура теплоносителя в системе отопления, °C	3
Номинальное напряжение, В	3x380
Габаритные размеры насосного блока ВхШхГ, мм	1765x820x1880/2220



Блок подпитки и заполнения АУПДЗ SPL / SPL-S



02 01 03

1. Подключение обратного трубопровода системы теплоснабжения ко входу АУПДЗ
2. Подключение выхода АУПДЗ к обратному трубопроводу системы теплоснабжения

3. Подключение линии подпитки от обратного трубопровода системы теплоснабжения

Состав АУПДЗ

Наименование	Кол-во	Наименование	Кол-во
Насос центробежный	3	Клапан электромагнитный	1
Клапан запорно-регулирующий	1	Клапан электромагнитный	1
Привод электрический	1	Клапан балансировочный ручной	2
Кран шаровой трехходовой	1	Клапан балансировочный ручной	2
Кран шаровой	1	Клапан обратный	1
Кран шаровой	1	Клапан предохранительный	1
Кран шаровой	1	Датчик давления	1
Фильтр сетчатый	2	Датчик давления	1

Основные технические характеристики

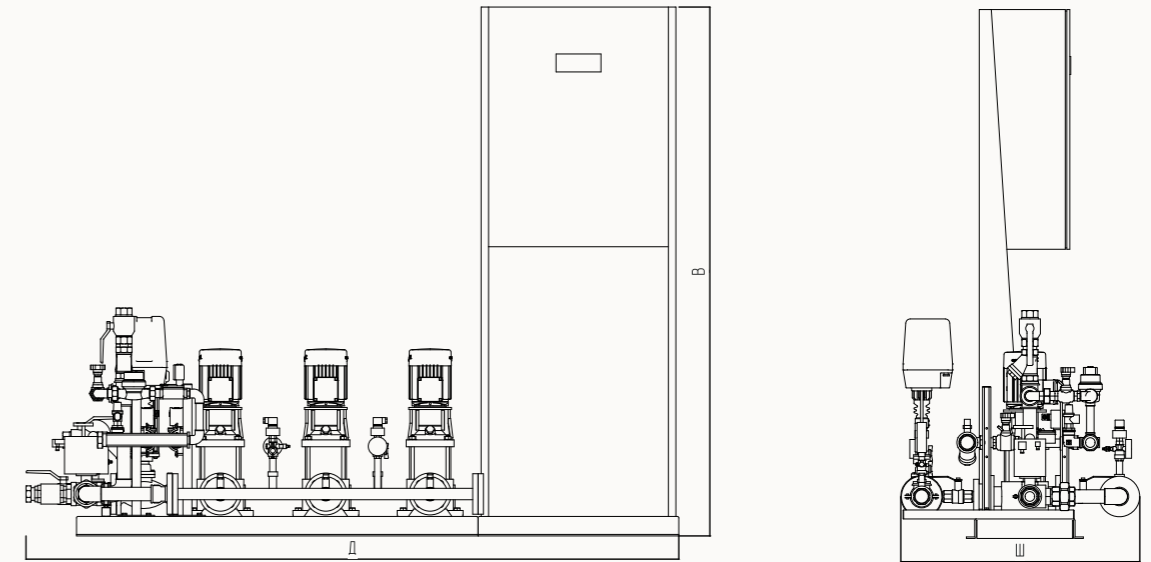

I Блок подпитки и заполнения SPL / SPL-S

№	Объем системы, м3	Тип АУПДЗ	Объем основного бака LVF, л	Габаритные размеры АУПДЗ, мм В x Ш x Г	Присоединение к системе, Ду	Присоединение к подпитке, Ду	Объем демпферного бака SPL RM, л
1 ряд	до 8	SPL 2-A-___	300	1765 x 820 x 1880	40	40	35
2 ряд	8-10	SPL 2-A-___	500	1765 x 820 x 1880	40	40	50
3 ряд	10-13	SPL 3-A-___	500	1765 x 820 x 2200	40	40	50
4 ряд	13-20	SPL 3-A-___	800	1765 x 820 x 2200	40	40	80
5 ряд	20-24	SPL 3-B-___	1000	1765 x 820 x 2200	40	40	100
6 ряд	24-28	SPL 3-B-___	1000	1765 x 820 x 2200	40	40	100
7 ряд	28-32	SPL 3-B-___	1200	1765 x 820 x 2200	40	40	150
8 ряд	32-37	SPL 3-B-___	1600	1765 x 820 x 2200	40	40	200
9 ряд	37-41	SPL 3-C-___	1600	1765 x 820 x 2200	40	40	200
10 ряд	41-45	SPL 3-C-___	2000	1765 x 820 x 2200	40	40	200
11 ряд	45-53	SPL 3-C-___	2000	1765 x 820 x 2200	40	40	200
12 ряд	53-70	SPL 3-C-___	2800	1765 x 820 x 2200	40	40	300
13 ряд	70-80	SPL 3-D-___	3500	1765 x 820 x 2200	40	50	500
14 ряд	80-100	SPL 3-D-___	5000	1765 x 820 x 2200	40	50	500

Примечание:
1. Емкость баков указана для температурного графика 95/70°C
2. В обозначении АУПДЗ ___ обозначают типоразмер установки по напору насосов (см. диаграммы подбора в каталоге «АУПДЗ SPL»)
3. Габаритные размеры основных баков LVF и дополнительных баков LVS предоставлены на стр.



Принципиальная схема блока подпитки и заполнения системы отопления SPL / SPL-S

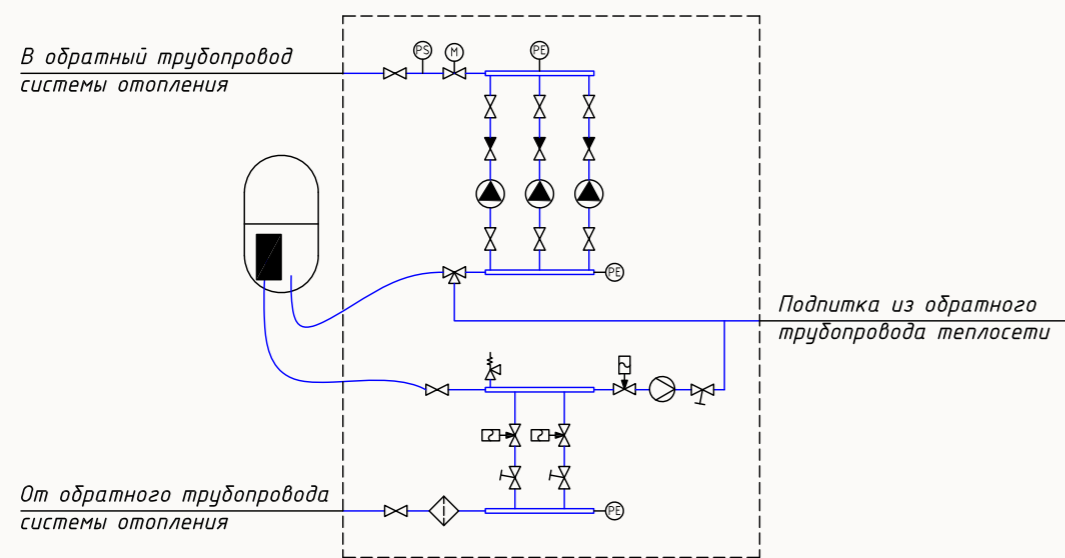

Поз.	Наименование	Кол-во, шт	Поз.	Наименование	Кол-во, шт
1	Насос линии подпитки (заполнения)	3	8	Предохранительный клапан	1
2	Запорно-регулирующий клапан с электропроводом	1	9	Соленоидный клапан линии перепуска	2
3	Трехходовой кран с электроприводом	1	10	Соленоидный клапан линии подпитки	1
4	Шаровой кран	9	11	Расходомер	1
5	Обратный клапан линии перепуска	3	12	Фильтр сетчатый	1
6	Балансированный клапан линии перепуска	2	13	Демпферный бак	1
7	Балансированный клапан линии подпитки	1			

АУПДЗ SPL / SPL-S

АУПДЗ SPL – автоматические установки поддержания давления с функцией заполнения системы SPL поддерживают заданное рабочее давление в системе, осуществляют компенсацию температурного расширения теплоносителя, его деаэрацию, восполнение потерь теплоносителя и заполнение системы в соответствии с действующими нормативно-техническими документами СП и СНиП, связанными с проектированием тепловых пунктов.



АУПД SPL / SPL-S

Автоматические установки поддержания давления SPL / SPL-S поддерживают заданное рабочее давление в системе, осуществляют компенсацию температурного расширения, деаэрацию и восполнение потерь теплоносителя.

Они созданы для закрытых систем тепло- и холодоснабжения с большими объемами теплоносителя и высоким статическим давлением, где установка расширительных баков уже не

АУПД SPL изготавливаются в соответствии с ГОСТ 31839-2012, ГОСТ МЭК 60204-1-2002, ГОСТ 30804.6.2-2013, ГОСТ 30804.6.4-2013. Соответствуют требованиям СП 41-101-95 и СП 60.13330.2020.

является достаточно эффективным решением вопроса поддержания рабочего давления.



Характеристики

Объем бака (атмосферного), л	200-10000
Максимальное избыточное давление PN, бар	6, 10, 16, 25
Максимально допустимая температура на мембране, °C	70
Максимально допустимая температура теплоносителя в системе отопления, °C	120
Минимально допустимая температура теплоносителя в системе отопления, °C	3
Максимальная мощность системы теплоснабжения, мВт	40
Максимальная мощность системы холодоснабжения, мВт	100
Максимальное содержание этиленгликоля / пропиленгликоля, %	50
Максимальное рабочее давление в системах тепло- и холодоснабжения, бар	40
Номинальное напряжение, В	3x380
Габаритные размеры насосного блока ВхШхГ, мм	1235x682x824



Блок подпитки АУПД SPL / SPL-S



1. Подключение обратного трубопровода системы теплоснабжения ко входу АУПД
2. Подключение выхода АУПД к обратному трубопроводу системы теплоснабжения
3. Подключение блока управления АУПД к мембранному баку

4. Подключение линии подпитки от обратного трубопровода системы теплоснабжения
5. Подключение мембранного бака к блоку управления АУПД

Состав АУПД

Наименование	Кол-во	Наименование	Кол-во
Насос центробежный	2	Клапан балансировочный ручной	2
Шкаф управления	1	Датчик давления	1
Клапан электромагнитный	1	Фильтр сетчатый	1
Клапан электромагнитный	2	Кран шаровой	1
Клапан предохранительный	1	Кран шаровой	1

Основные технические характеристики

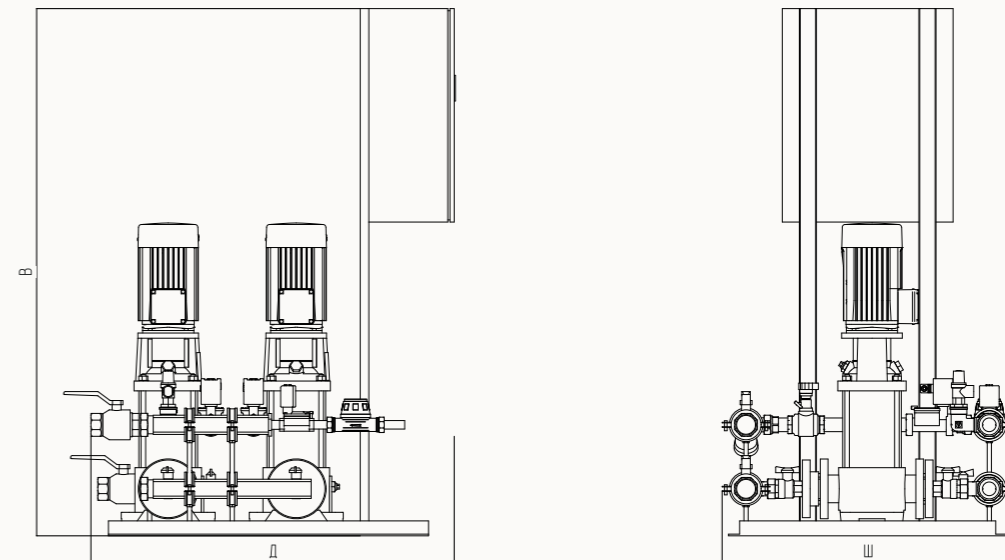

Блок подпитки SPL / SPL-S

№	Объем системы, м3	Тип АУПД3	Объем основного бака LVF, л	Габаритные размеры АУПД3, мм В x Ш x Г	Присоединение к системе, Ду	Присоединение к подпитке, Ду	Объем демпферного бака SPL RM, л
1 ряд	до 8	SPL 2-___	300	1765 x 820 x 1880	40	40	35
2 ряд	8-10	SPL 2-___	500	1765 x 820 x 1880	40	40	50
3 ряд	10-13	SPL 2-___	500	1765 x 820 x 2200	40	40	50
4 ряд	13-20	SPL 2-___	800	1765 x 820 x 2200	40	40	80
5 ряд	20-24	SPL 2-___	1000	1765 x 820 x 2200	40	40	100
6 ряд	24-28	SPL 2-___	1000	1765 x 820 x 2200	40	40	100
7 ряд	28-32	SPL 2-___	1200	1765 x 820 x 2200	40	40	150
8 ряд	32-37	SPL 2-___	1600	1765 x 820 x 2200	40	40	200
9 ряд	37-41	SPL 2-___	1600	1765 x 820 x 2200	40	40	200
10 ряд	41-45	SPL 2-___	2000	1765 x 820 x 2200	40	40	200
11 ряд	45-53	SPL 2-___	2000	1765 x 820 x 2200	40	40	200
12 ряд	53-70	SPL 2-___	2800	1765 x 820 x 2200	40	40	300
13 ряд	70-80	SPL 2-___	3500	1765 x 820 x 2200	40	50	500
14 ряд	80-100	SPL 2-___	5000	1765 x 820 x 2200	40	50	500

Примечание:
1. Емкость баков указана для температурного графика 95/70°C
2. В обозначении АУПД знаки ___ обозначают типоразмер установки по напору насосов (см. диаграммы подбора в каталоге «АУПД SPL»)
3. Габаритные размеры основных баков LVF и дополнительных баков LVS предоставлены на стр.



Принципиальная схема блока подпитки системы отопления SPL / SPL-S

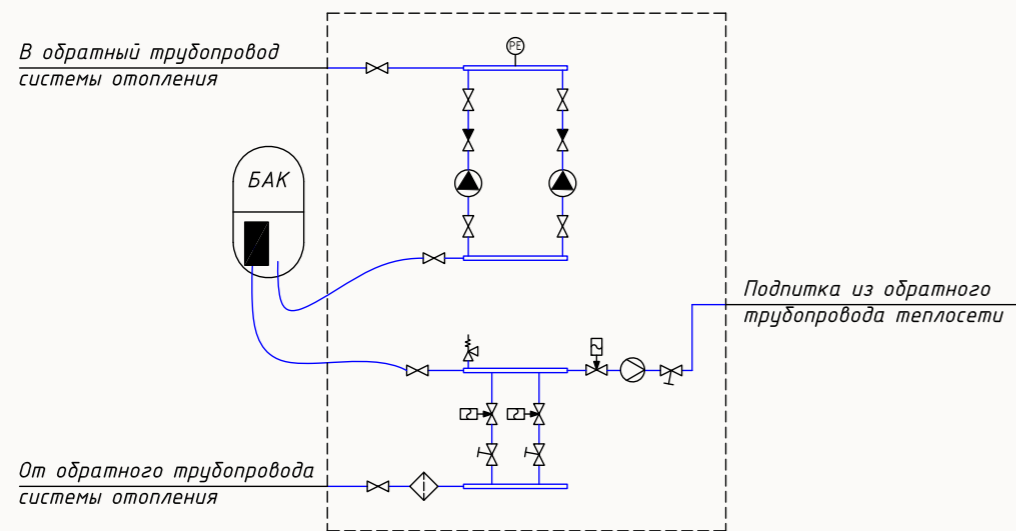

Поз.	Наименование	Кол-во, шт	Поз.	Наименование	Кол-во, шт
1	Насос напорной линии	2	7	Балансированный клапан линии перепуска	2
2	Шаровой кран	8	8	Балансированный клапан линии перепуска	1
3	Обратный клапан линии перепуска	2	9	Расходомер	1
4	Предохранительный клапан	1	10	Фильтр сетчатый	1
5	Соленоидный клапан линии перепуска	2	11	Демпферный бак	1
6	Соленоидный клапан линии подпитки	1			



АУПД SPL / SPL-S

АУПД SPL – это многофункциональное и энергоэффективное устройство, включающее в свой состав блок управления на базе одного или двух насосов и атмосферный бак, предназначенное для компенсации температурных расширений теплоносителя и поддержания заданного давления в узком диапазоне в закрытых системах тепло- и холодоснабжения.

Баки в составе АУПД и АУПДЗ

SPL LVF* и SPL LVS**

Атмосферные баки SPL LVF / LVS обеспечивают своевременное удаление воздуха из системы. Они позволяют создать закрытую систему, не подверженную коррозии, а также предотвратить иные проблемы, связанные с диффузией сжатого газа в ней. Мембрана внутри бака служит для отделения воды от газового отсека.

Деаэрация системы основана на принципе понижения давления. При поступлении теплоносителя под давлением в расширительный бак установки, способность газов растворяться в воде снижается. Воздух выделяется из воды и удаляется через воздухоотводчик.

Соответствуют требованиям СП 60.13330.2012



Характеристики

Тип бака	Атмосферный
Тип мембраны	Заменяемая
Максимальная температура на мембране, °C	70
Максимальная температура теплоносителя в системе, °C	120
Минимальная температура теплоносителя в системе, °C	3

Примечание:

* основной ** дополнительный



Баки в составе АУПД и АУПДЗ

SPL LVF* и SPL LVS**



Состав мембранного бака LVF/LVS

Поз.	Наименование	Кол-во	Поз.	Наименование	Кол-во
1	Корпус	1	7	Тензодатчик (отсутствует у LVS)	1
2	Опора	3	8	Шильдик информационный	1
3	Воздухоотводчик	1	9	Фланец	1
4	Отвод	1	10	Патрубки присоединительные	2
5	Проушина транспортировочная	2	11	Мембрана	2
6	Винт опорный регулируемый	2			

Примечание:

* основной ** дополнительный

Основные технические характеристики

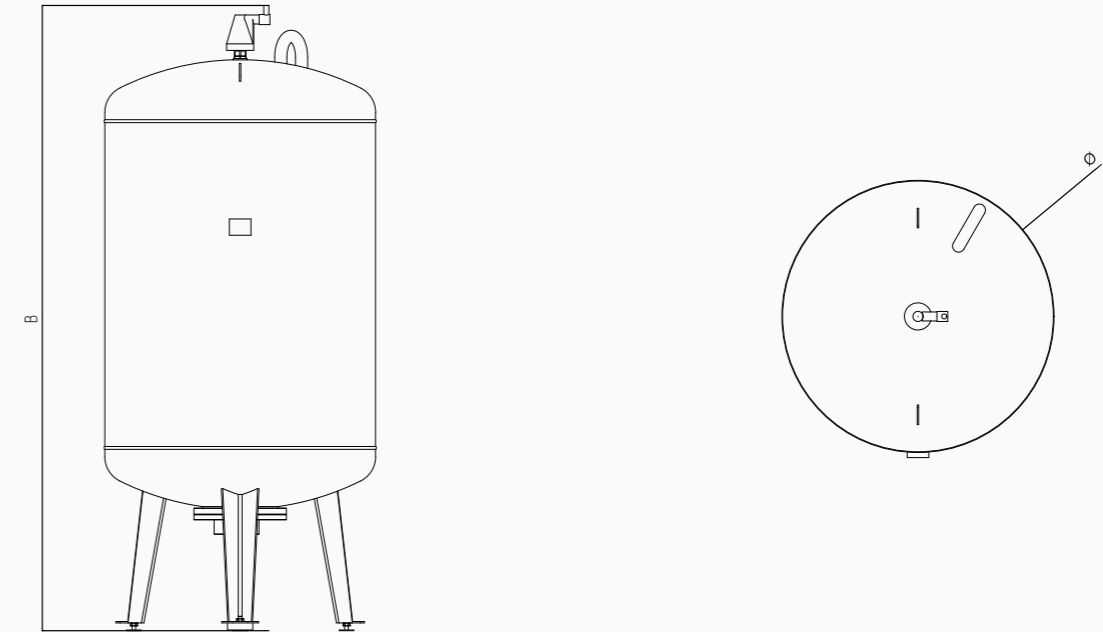

I Мембранные баки SPL LVF / LVS

Тип бака	Объем бака, л	Диаметр бака, мм	Высота бака, мм	Присоединение к установке, дюйм	Вес пустого бака, кг	
					LVF	LVS
LVF / LVS 150	150	550	1 350	G 1 ½"	56	55
LVF / LVS 200	200	550	1 530	G 1 ½"	71	70
LVF / LVS 300	300	550	2 030	G 1 ½"	91	90
LVF / LVS 400	400	750	1 535	G 1 ½"	131	130
LVF / LVS 500	500	750	1 760	G 1 ½"	151	150
LVF / LVS 600	600	750	1 955	G 1 ½"	161	160
LVF / LVS 800	800	750	2 355	G 1 ½"	196	195
LVF / LVS 1 000	1 000	750	2 855	G 1 ½"	227	226
LVF / LVS 1 000	1 000	1 000	1 915	G 1 ½"	261	260
LVF / LVS 1 200	1 200	1 000	2 210	G 1 ½"	291	290
LVF / LVS 1 600	1 600	1 000	2 710	G 1 ½"	346	345
LVF / LVS 2 000	2 000	1 200	2 440	G 1 ½"	431	430
LVF / LVS 2 800	2 800	1 200	3 040	G 1 ½"	516	515
LVF / LVS 3 500	3 500	1 200	3 840	G 1 ½"	626	625
LVF / LVS 5 000	5 000	1 500	3 570	G 1 ½"	1 241	1 240
LVF / LVS 6 500	6 500	1 800	3 500	G 1 ½"	1 711	1 710
LVF / LVS 8 000	8 000	1 900	3 650	G 1 ½"	1 831	1 830
LVF / LVS 10 000	10 000	2 000	4 050	G 1 ½"	2 026	2 025

Примечание:

1. Максимальная температура на мембране: 70°C
2. Максимальная температура теплоносителя в системе: 120°C
3. Минимальная температура теплоносителя в системе: 3°C
4. Максимальное рабочее давление: 2 бара

SPL MR-FL

Типовые БТП на базе стандартных блоков заводской готовности SPL MR-FL разработаны в соответствии с техническим заданием АО «Теплосеть СПб», ГУП «ТЭК СПб». Они отвечают требованиям АО «Теплосеть СПб», ГУП «ТЭК СПб» и могут быть использованы в проектах тепловых пунктов после их привязки к конкретному объекту теплоснабжения.

Типовые БТП заводской готовности SPL MR-FL включают в себя регулирующую и запорную арматуру, а также подпиточные насосы.

БТП SPL MR-FL изготавливаются в соответствии с ГОСТ Р МЭК 60204-1-2007, ГОСТ 30804.6.2-2013. Соответствуют требованиям СП 41-101-95 и СП 124.13330.2012.



Характеристики

Тип блока заполнения	С повысительным насосом, без повысительного насоса
Расчетная нагрузка, Мкал	150-5000
Температурный график системы отопления, °С	95/70
Расход, м3/ч	3,14-200
Диаметр патрубка насоса, мм	25-50
Объем системы, м3	до 100



Блок заполнения системы отопления

SPL MR-FL



1. К теплообменнику системы отопления

2. К узлу ввода тепловой сети Д1

Состав блока подпиточных насосов

Наименование	Кол-во	Наименование	Кол-во
Подпиточные насосы системы отопления	2	Кран шаровой фланцевый	8
Клапан с ЭИМ	1	Клапан обратный межфланцевый	3

Основные технические характеристики

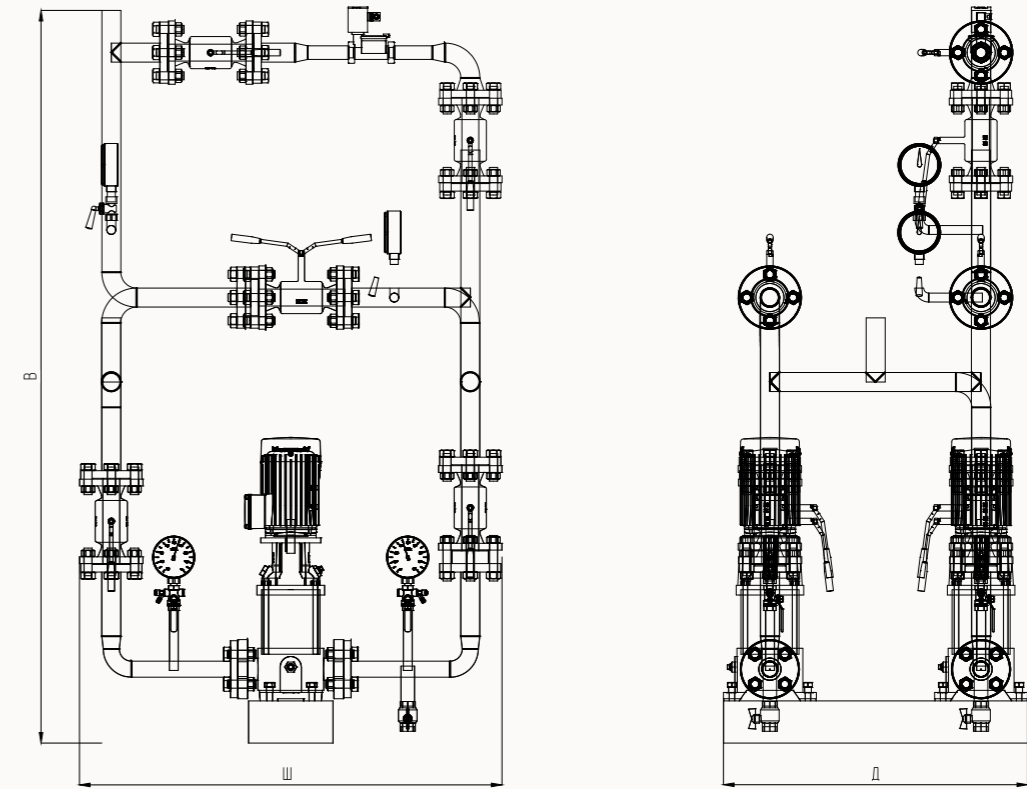

Блок заполнения SPL-MR-FL

№	Наименование	Расчетные диапазон нагрузок, Мкал/ч		Объем системы, м ³	Блок насосов подпитки с мембранным баком					
		min	max		Тип насоса	Ду, мм	Запорный клапан, Ду, мм	Размер блока, мм		
								Δ	Ш	В
1 ряд	SPL-MR-FL-01-____	150	250	до 8	CR 1	25	20	880	730	1 700
2 ряд	SPL-MR-FL-02-____	250	500	8-10	CR 1	25	20	880	730	1 700
3 ряд	SPL-MR-FL-03-____	500	750	10-13	CR 3	32	25	930	750	2 000
4 ряд	SPL-MR-FL-04-____	750	1000	13-20	CR 3	32	25	930	750	2 000
5 ряд	SPL-MR-FL-05-____	1000	1250	20-24	CR 5	32	25	930	750	2 000
6 ряд	SPL-MR-FL-06-____	1250	1500	24-28	CR 5	32	25	930	830	2 300
7 ряд	SPL-MR-FL-07-____	1500	1750	28-32	CR 5	32	25	930	830	2 300
8 ряд	SPL-MR-FL-08-____	1750	2000	32-37	CR 5	32	25	930	830	2 300
9 ряд	SPL-MR-FL-09-____	2000	2250	37-41	CR 10	40	32	1 030	830	2 300
10 ряд	SPL-MR-FL-10-____	2250	2500	41-45	CR 10	40	32	1 030	830	2 300
11 ряд	SPL-MR-FL-11-____	2500	3000	45-53	CR 10	40	32	1 030	830	2 300
12 ряд	SPL-MR-FL-12-____	3500	4000	53-70	CR 15	50	40	1 080	830	2 300
13 ряд	SPL-MR-FL-13-____	4000	4500	70-80	CR 15	50	40	1 080	830	2 300
14 ряд	SPL-MR-FL-14-____	4500	5000	80-100	CR 15	50	40	1 080	830	2 300

Примечание:
 1. В обозначении БПН знаки ____ обозначают нагрузку в Мкал
 2. Для компенсации теплового расширения для здания более 12 этажей и объеме системы более 30 м³ рекомендуется применять АУПД и подпиточные насосы в качестве насосов заполнения.



Принципиальная схема блока заполнения системы SPL MR-FL

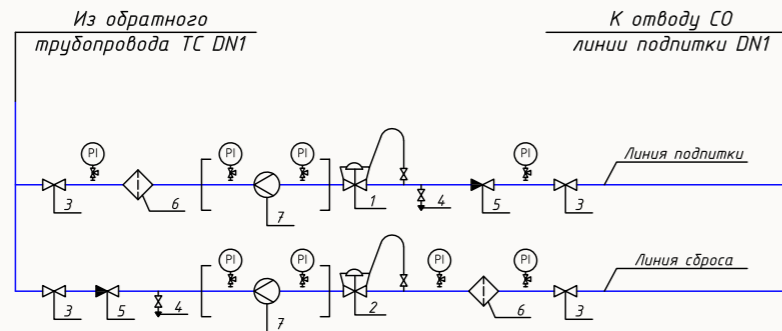

Поз.	Наименование	Поз.	Наименование
1	Регулятор давления "после себя" НО	5	Клапан обратный
2	Регулятор давления "до себя" НЗ	6	Фильтр сетчатый
3	Шаровой кран	7	Расходомер
4	Спускник		

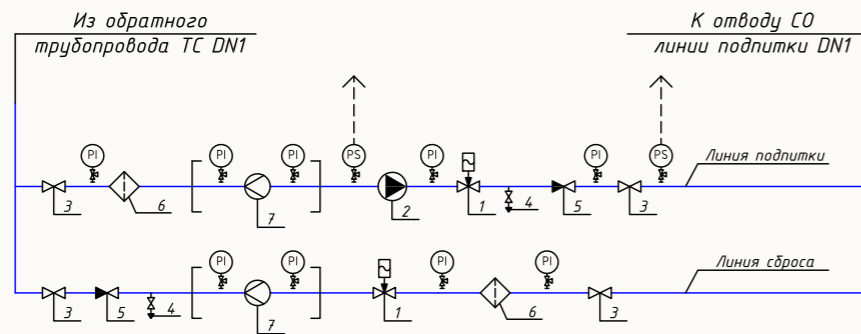

Поз.	Наименование	Поз.	Наименование
1	Соленоидный клапан	5	Клапан обратный
2	Повысительный насос	6	Фильтр сетчатый
3	Шаровой кран	7	Расходомер
4	Спускник		

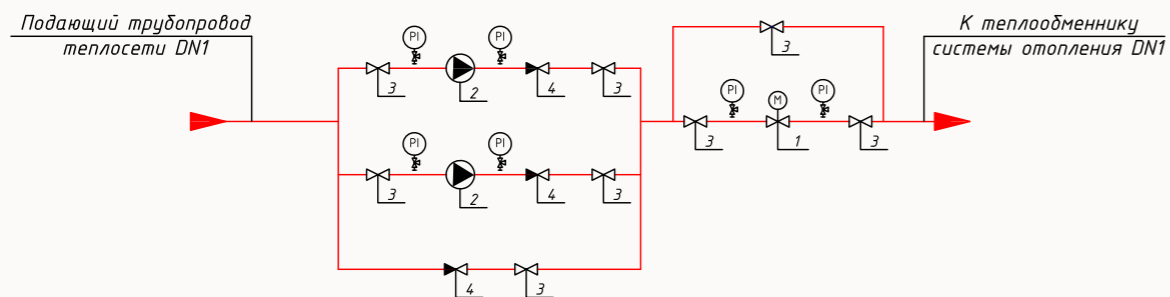

Поз.	Наименование	Поз.	Наименование
1	Дв/х рег. клапан отопл.	3	Шаровой кран
2	Повысительный насос	4	Клапан обратный

SPL MR-FL

Узлы SPL MS-FL – типовые модули подпитки с повысительными (подпиточными) насосами. Подпитка является неотъемлемой частью систем отопления/вентиляции при независимом присоединении к тепловой сети. Повысительные (подпиточные) насосы устанавливаются в модуле подпитки в случае, когда давление в обратном трубопроводе оказывается недостаточным для поддержания требуемого статического давления во внутреннем контуре.



Предоставляемый пакет документов

Комплект поставки БТП SPL включает в себя всю необходимую документацию разработки раздела ИТП в проекте.

Функциональная схема автоматизации

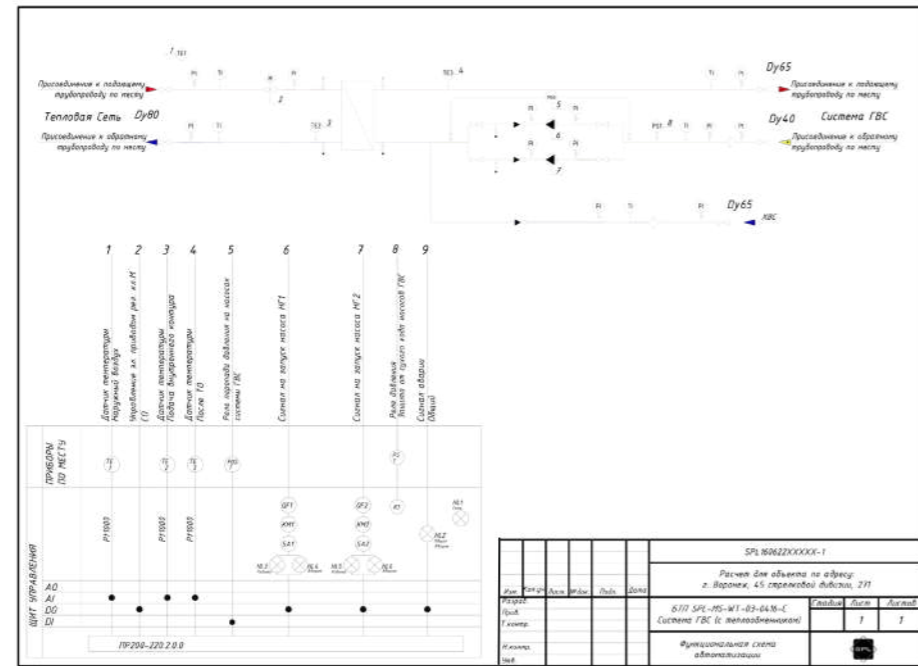

Предоставляемый пакет документов

Внешний вид шкафа автоматизации

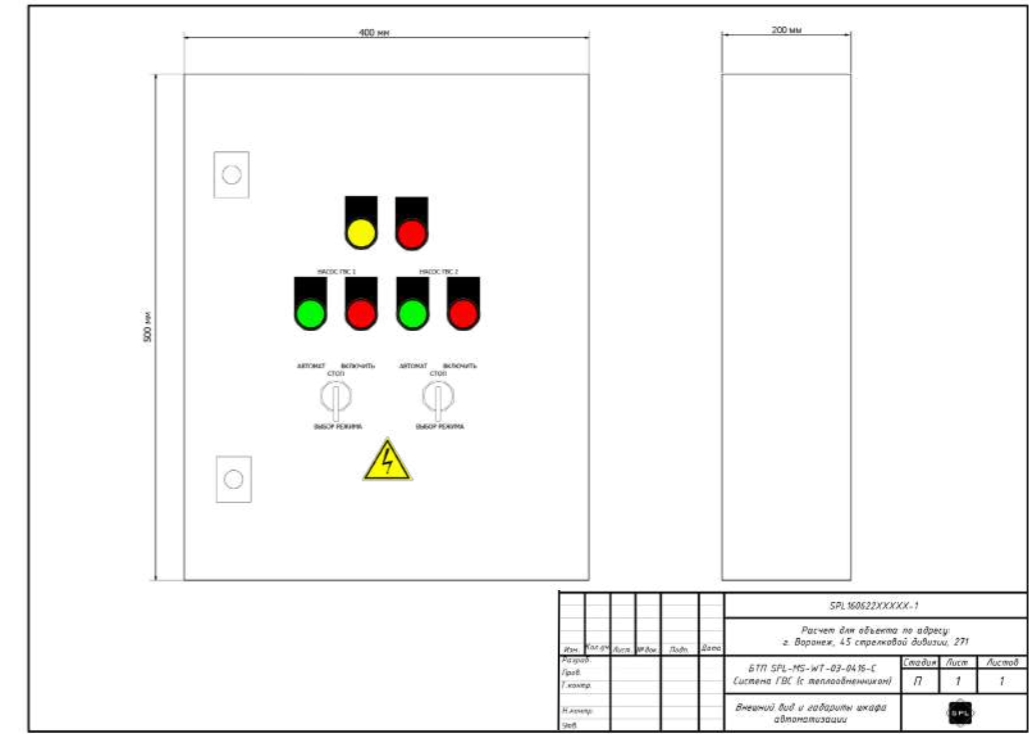

Спецификация основного оборудования

№	Наименование и техническая характеристика	Теп. марка	Код оборудования	Защита	Единица измерения	Кол-во	Масса	Примечание
1	Блок ввода SPL112215184-1							
1	Кран шаровый LD KWC1 Ду65/Ру16/Тmax180 сталь с/с	КWC1		LD	шт.	2		Или аналог
2	Термометр 0-160°C, Ø80мм				шт.	2		
3	Манометр ТМ510, 0-16бар, 100мм, G1/2 кл. точн. 1.5, Ø43				шт.	6		
4	Кран лобовой Ду15/Ру25/Тmax150				шт.	8		
5	Гравитан Ду65 PN16 Ст20 RAL 7016 сталь ф/ф	ТС-569			шт.	1		Или аналог
6	Воздушник Аста-КШ151/Ду25/Ру40/Тmax200 нерж. сталь р/р	Аста-КШ151		Астана	шт.	1		Или аналог
7	Спускник Аста-КШ151/Ду25/Ру40/Тmax200 нерж. сталь р/р	Аста-КШ151		Астана	шт.	1		Или аналог
8	Воздушник LD KWC1 Ду15/Ру16/Тmax180 сталь с/с	КWC1		LD	шт.	2		Или аналог
9	Спускник LD KWC1 Ду15/Ру16/Тmax180 сталь с/с	КWC1		LD	шт.	2		Или аналог
10	Фильтр сетчатый РАШБОРК Ду65/Ру16/Тmax300 чулук ф/ф	РАШБОРК			шт.	1		Или аналог
11	Тепловычислитель ТВ7-04				шт.	1		
12	Расходомер Литерфлу РС32-15, 0,1-15 м3/ч, L=200 мм, ф/ф	РС		Литерфлу	шт.	2		Или аналог
13	Преобразователь давления 4-20 мА/0-16 бар				шт.	2		
14	Термометр сопротивления КТС-Б			Термотимп	шт.	2		
15	РПД SPL AMT2-RDM-03-032-16,0-10,4-161	SPL AMT2-RDM		SPL	шт.	1		
16	РД "после себя" SPL AMT2-RH-03-040-25,0-10,4-161	SPL AMT2-RH		SPL	шт.	1		



Шкаф автоматического управления

Степень защиты Иное Силовой вывод сверху снизу

Количество вводов питания 1 2 Тип кабеля силового вывода

Силовой АВР Да Нет Цепи управления сверху снизу

Тип АВР основной / резервный межсекционный **Расположение ШАУ**

Номинал питающих автоматов, если определено проектом I, A Отдельно, на стене помещения На раме блока

Силовой ввод сверху снизу **В случае работы насосов от ПЧ**

Тип кабеля силового ввода На группу, с байпасом На каждый насос, без байпаса

Прочая информация (поле для заполнения)

Диспетчеризация

Диспетчеризация Да Нет

Интерфейс диспетчеризации

Сухой контакт Modbus TCP/IP Ethernet Modbus RTU RS-485 Другое

Перечень передаваемых сигналов: работа насоса, авария насоса, насос в автоматическом режиме, температура, положение задвижки, состояние клапана, давление, сигналы реле давления и перепада давления, общая авария и пр.

Телемеханизация

Телемеханизация Да Нет

Поле для заполнения

Дополнительные сведения

Наличие подключаемого оборудования, не входящего в поставку Да Нет

Поле для заполнения (требуется описание управления, проекты ЭОМ, проекты АТМ)

Информация о насосах

Марка Р, кВт I, A U, B Тепловая защита Да Нет

Информация об электрозавдвижках

Марка Р, кВт I, A U, B Тип управления

Сигнал обратной связи

Информация об электроклапанах

Марка Р, кВт I, A U, B Тип управления

Сигнал обратной связи

Информация о датчиках температуры

Марка Тип сенсора (рекомендуемый PT1000)

Информация о датчиках давления

Марка Тип сигнала (рекомендуемый 4...20 mA)

Информация о реле давления

Марка Тип сигнала

Информация о реле перепада давления

Марка Тип сигнала

Информация о прочих датчиках

Марка Тип сигнала

Прочая информация (поле для заполнения)

Электрика и автоматика

Расключение электрики и автоматики блоков Да Нет Особые требования к кабелю

Таблица условных графических обозначений.

Обозначение	Наименование	Обозначение	Наименование	Обозначение	Наименование
	Шаровый кран		Балансировочный клапан		Фильтр
	Дисковый поворотный затвор		Соленоидный клапан		2х ходовой регулирующий клапан
	Манометр с краном		Регулятор перепада давления		3х ходовой регулирующий клапан
	Термометр		Регулятор давления "после себя"		Расширительный бак с краном
	Прессостат с краном		Регулятор давления "до себя"		
	Воздушник		Точка отбора импульса		Предохранительный клапан
	Спускник		Датчик температуры		
	Насос		Датчик температуры наружного воздуха		Теплообменник
	Вибровставка		Электронный контроллер		
	Обратный клапан		Грязевик		

Условные графические обозначения трубопроводов.

- подающий трубопровод.
- обратный трубопровод.
- трубопровод горячей воды.
- подпиточный трубопровод.
- линии электрических связей.

Условные графические обозначения принципиальной схемы приняты в соответствии с ГОСТ.

Наименование документа					
Изм.	Кол.уч.	Лист	№ док.	Подп.	Дата
Разраб.					
Пров.					
Т.контр.					
Н.контр.					
Утв.					
				Стадия	Лист
				П	1
				Листов	1
Условные графические обозначения					



115114 г. Москва

ул. Кожевническая дом 16 стр 4

+7 (495) 178 00 78 | info@splpro.ru

www.splpro.ru